

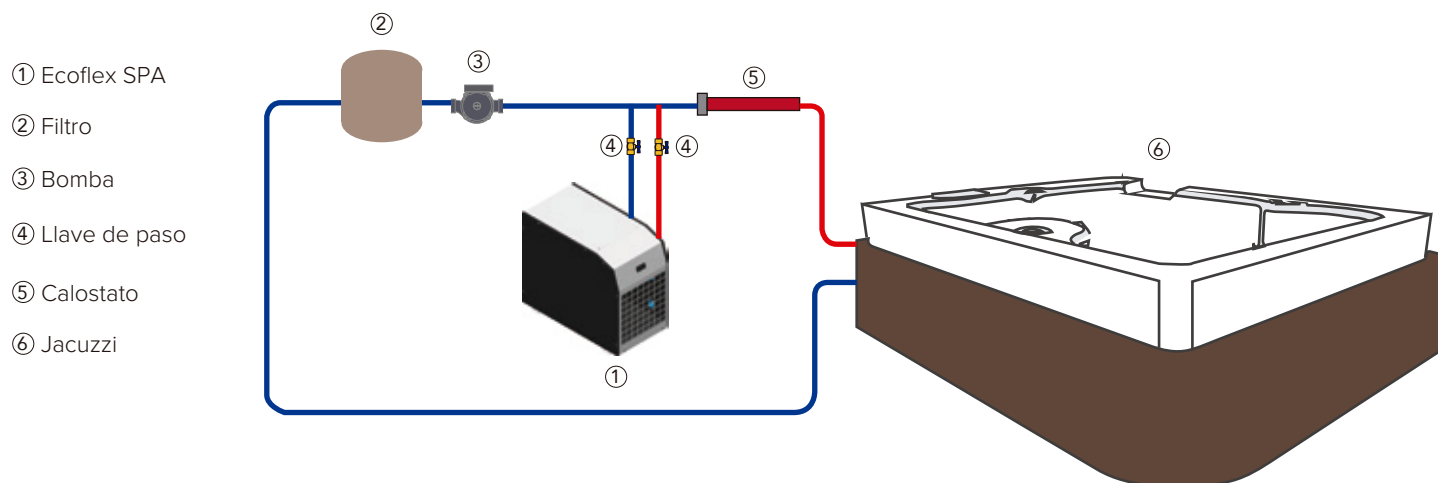

El nuevo sistema ECOFLEX SPA es una bomba de calor compacta diseñada para ser instalada de una forma sencilla en cualquier sistema de SPA o Jacuzzi.

El sistema permite que el usuario se pueda beneficiar del ahorro económico de la tecnología de bomba de calor para calentar el agua de su Jacuzzi.



## Especificaciones técnicas

Modelo	EF06SPA
Potencia térmica (1), W	6.343
Potencia absorbida (1), W	1.580
COP (1)	4,01
Potencia térmica (2), W	7.787
Potencia absorbida (2), W	1.568
COP (2)	4,96
Temperatura mínima de aire, °C	5
Temperatura máxima Bomba de calor, °C	55
Refrigerante	R407C
Alimentación eléctrica, V/ph/Hz	230 / 1 / 50
Caudal de aire, m3/h	1300
Pérdida de carga máxima, Pa	100
Conexión de aire a la salida, mm	160

(1) Temp. Aire 7 °C / Temp. Agua 35 °C

(2) Temp. Aire 15 °C / Temp. Agua 35 °C

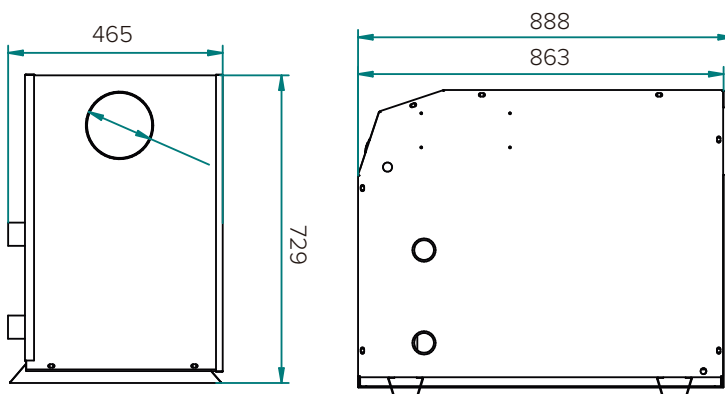

Intercambiador de calor de titanio anti-corrosión.



Permite deshumidificar y enfriar espacios



Diseñado para reducir los tiempos de instalación

## Características



- Panel táctil
- Intuitivo y fácil de usar
- Desescarche eficiente

- ▶ Se adapta a cualquier Jacuzzi en funcionamiento, mediante una instalación sencilla y rápida.
- ▶ Es controlado por el termostato\* del Jacuzzi para lograr el máximo ahorro de acuerdo con las necesidades del usuario. \* Consulte con los técnicos para más información
- ▶ El aire a la salida ronda los 5-10 °C por debajo de la temperatura de entrada. Esta corriente puede ser aprovechada para refrescar espacios de forma gratuita.